

3-1

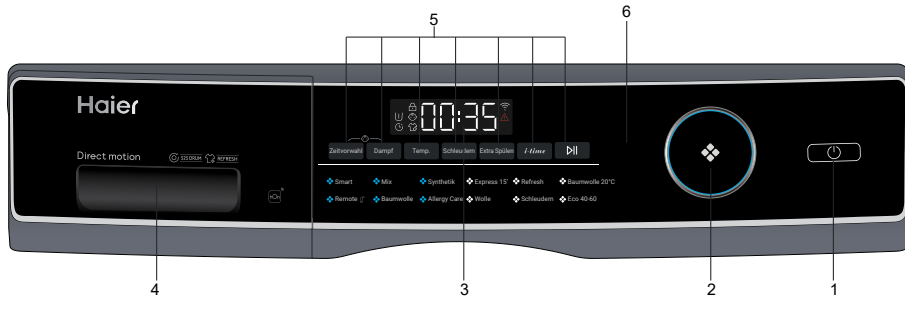

- 1. Einschalttaste
- 2. Programmauswahlknopf
- 3. Display
- 4. Waschmittel-/Weichspülerfach
- 5. Funktionstasten
- 6. „Start/Pause“-Taste



## Hinweis : Tonsignal

In folgenden Fällen hören Sie standardmäßig kein Tonsignal:

- ▶ beim Betätigen einer Taste
- ▶ zum Programmende
- ▶ beim Drehen des Programmwahlknopfes

Sie können das Tonsignal bei Bedarf auch auswählen; siehe TÄGLICHE NUTZUNG (siehe P18 6.13).

3-2

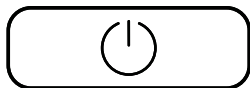

### 3.1 „Power“

Durch Berühren dieser Taste (Abbildung 3-2) schalten Sie die Maschine ein. Das Display leuchtet auf, der Indikator der Start-/Pausetaste blinkt. Zum Abschalten halten Sie die Taste 2 Sekunden lang gedrückt. Wenn Sie keine Bedienelemente betätigen und kein Programm läuft, schaltet sich die Maschine nach einer bestimmten Zeit von selbst ab.



## Hinweis : Power Aus

Ohne WLAN-Verbindung schaltet sich die eingeschaltete Maschine automatisch aus, wenn sie nicht innerhalb von 2 Minuten vor Programmstart oder am Ende des Programms aktiviert wird.

Bei einer WLAN-Verbindung beträgt die Wartezeit 24 Stunden.

3-3



### 3.2 Programmauswahlknopf

Durch Drehen des Knopfes (Abbildung 3-3) wählen Sie unter den 12 Programmen. Dabei leuchtet die zugehörige LED auf, die Standardeinstellungen werden angezeigt.







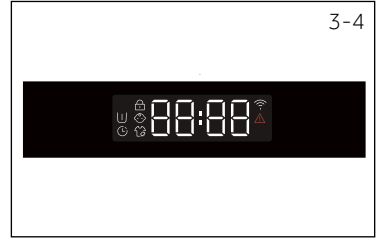

### 3.3 Display

Das Display (Abbildung 3-4) zeigt folgende Informationen:

- ▶ Waschzeit
- ▶ Abschlusszeitverzögerung
- ▶ Fehlercodes und Serviceinformationen
- ▶ Bildschirmsymbole
- ▶ Geschwindigkeit, Temperatur usw.



Symbol	Bedeutung
	Die Trommeltür ist verriegelt
	Das Bedienfeld ist verriegelt
	Dampf
	Das Gerät ist mit dem WLAN verbunden
	Alarm
	Vorwäsche
	Verögerung

### 3.4 Funktionstasten

Mit den Funktionstasten (Abbildung 3-5) können Sie das ausgewählte Programm vor Programmstart mit zusätzlichen Funktionen ergänzen. Dabei leuchten die zugehörigen Indikatoren auf.

Wenn Sie die Maschine abschalten oder ein neues Programm einstellen, werden alle zuvor gewählten Optionen wieder aufgehoben. Wenn eine Taste mit mehreren Optionen belegt ist, wählen Sie die gewünschte Option, indem Sie die Taste mehrmals hintereinander drücken.

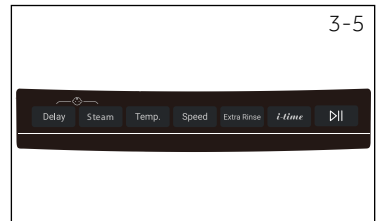

#### Hinweis: Werkseinstellungen

Damit mit jedem Programm ein bestmögliches Ergebnis erzielt wird, hat Haier jeweils spezifische Grundeinstellungen definiert. Wenn es nur um reguläres Waschen geht, sollten Sie bei den Standardeinstellungen bleiben.

#### 3.4.1- Funktionstaste "Power"

Mit dieser Taste (Abbildung 3-6) können Sie das Programm verzögert starten; praktisch, wenn Sie günstigerer Nachtstrom nutzen oder die Maschine zwar am Abend beladen, nicht jedoch in der Nacht waschen möchten. Die Endzeitverzögerung kann in Schritten von 30 Minuten von 0,5 bis 24 Stunden erhöht werden (die Endzeit ist länger als die ursprüngliche Programmzeit). Wenn Sie beispielsweise 6:30 anzeigen, endet der Programmzyklus in 6 Stunden und 30 Minuten. Berühren Sie die Taste „Start/Pause“, um die Zeitverzögerung zu aktivieren. Dies gilt nicht für das Programm Schleudern, Erfrischen, Remote.



**Hinweis: Flüssigwaschmittel**

Wenn Sie Flüssigwaschmittel verwenden, sollten Sie auf die Abschlusszeitverzögerung verzichten.

3-7

**3.4.2 Funktionstaste „Steam“**

Berühren Sie diese Taste (Abb. 3-7), um das Dampfprogramm auszuwählen. Wenn dieses Programm ausgewählt ist, ist die Standardtemperatur die maximale Temperatur dieses Programms. Sie können auswählen, ob Sie diese Funktion benötigen, wenn Programme wie „Smart, Mix, Synthetik, Baumwolle, Allergiepflege“ verwendet werden. Wenn Sie das Programm „Steam“ auswählen, leuchtet das Symbol auf, um Sie zu warnen. Das Symbol erlischt, wenn das Programm abgebrochen wird. Wenn Sie das Programm auswählen, können Sie die Temperatur nicht ändern. Wenn Sie die Temperaturtaste drücken, wird das Programm abgebrochen. Schalten Sie die Waschmaschine ein und wählen Sie dieses Programm. Wenn die Waschmaschine funktioniert, können Sie dieses Programm nicht auswählen.

3-8

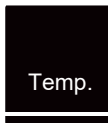
**3.4.3 Funktionstaste „Temp.“**

Durch Berühren dieser Taste (Abbildung 3-8) ändern Sie die Waschtemperatur des Programms. Wenn kein Wert leuchtet ( das Display „ -- “ ), wird das Wasser nicht erhitzt.

3-9

**3.4.4 Funktionstaste „Speed“**

Durch Berühren dieser Taste (Abbildung 3-9) ändern Sie die Schleudergeschwindigkeit des Programms oder schalten das Schleudern komplett ab. Wenn kein Wert auf dem Display „0“ leuchtet, wird die Wäsche nicht geschleudert.

3-10

**3.4.5 Funktionstaste „Extra Rinse“**

Berühren Sie diese Taste (Abb. 3-10) um die Wäsche extra gründlich mit frischem Wasser zu spülen. Das wird vor allem für Menschen mit empfindlicher Haut empfohlen. Durch mehrmaliges Berühren der Taste lassen sich null bis drei zusätzliche Spülgänge auswählen. Sie erscheinen im Display mit P--0/ P--1/ P--2/ P--3. Es werden verschiedene Programmoptionen angezeigt.

3-11

**3.4.6 Funktionstaste „ i-time “**

Diese Funktion (Abb. 3-11) intensiviert verschiedene Waschzeiten. Nicht alle Programme können diese Funktion auswählen. Siehe P12 für Programme, die diese Funktion auswählen können.

3-12

**3.4.7 Funktionstaste „Start/Pause“**

Durch Drücken dieser Taste (Abbildung 3-12) starten und unterbrechen Sie das derzeit angezeigte Programm.

### 3.5 Kindersicherung

Wenn Sie ein Programm auswählen und dann starten, berühren Sie 3 Sekunden lang gleichzeitig die Tasten „Delay“ und „Steam“ (Abb. 3-13), um alle Bedienfeldelemente gegen Aktivierung und Anzeige des Bedienfelds zu blockieren.  Zum Entsperren berühren Sie bitte erneut die beiden Tasten. Die Kindersicherungsanzeige leuchtet auf, wenn die Kindersicherung funktioniert. Die Funktion ist optional, wenn die Maschine läuft. Bei aktiver Kindersicherung erscheint **CL01** (Abb. 3-14) im Display, wenn Tasten betätigt werden. Änderungen werden nicht angenommen.

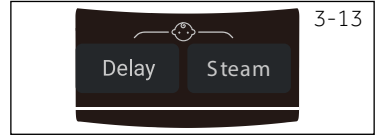

### Hinweis: Kindersicherung

- ▶ Die Kindersicherung, die manuell eingerichtet wird, muss manuell aufgehoben werden oder wird am Ende des Programms automatisch aufgehoben. Ausschalten und Fehlerinformationen können die Kindersicherung nicht deaktivieren. Sie funktioniert immer noch, wenn die Anwendung das nächste Mal eingeschaltet wird.
- ▶ Wenn Sie die Kindersicherung verwenden, drücken Sie zuerst die Programmtaste, dann ist die Kindersicherung aktiviert.
- ▶ Halten Sie die Taste 3 Sekunden lang gedrückt, die Kindersicherung leuchtet auf und die Kindersicherung wird aktiviert.
- ▶ Die Kindersicherung kann nicht über die hOn APP eingestellt oder aufgehoben werden.

### 3.6 Waschmittelschublade

Bei geöffneter Spenderschublade sind folgende Komponenten zu sehen (Abb. 3-15):

1. Das Hauptwaschfach für Pulver oder Flüssigwaschmittel.
2. Waschmittelklappenwähler: Heben Sie ihn für Pulverwaschmittel an und halten Sie ihn für Flüssigwaschmittel gedrückt.
3. Fach für Weichmacher.
4. Vorwaschfach für eine kleine Menge Waschmittelpulver.
5. Verriegeln Sie die Lasche und drücken Sie sie nach unten, um die Spenderschublade herauszuziehen.

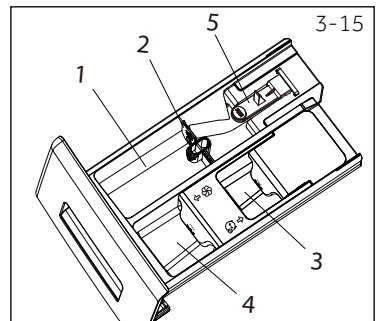

Die richtige Waschmittelmenge richtet sich nach Textilien, Verschmutzungsgrad und Temperatur. Schauen Sie sich dazu die Hinweise auf der Waschmittelverpackung an.

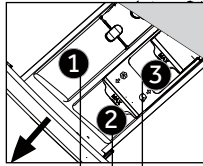

Waschmittelfach für:

- ❶ Flüssiges oder pulverförmiges Reinigungsmittel
- ❷ Weichmacher oder Pflegeprodukt
- ❸ Waschmittel<sup>3)</sup>

● Ja, ○ Optional, / Nein

Pro-gramm	Maximale Beladung in kg HW80/ HW90/ HW100	Tempera- tur °C <sup>1)</sup> ola- rak Aus- wahl- be- reich	Vorgabe				Stoffart	Vorein- stellen der Schleu- derge- schwin- digkeit in UpM	Funktion			
				1	2	3			Verzögerung	Dampf	Extra Spülen	i-time
Smart	8/9/10	*zu 60	30	●	○	○	Leicht verschmutzte, gemischte Wäsche aus Baumwoll- und Synthetikfasern	1000	●	●	●	●
Mix	8/9/10	*zu 60	30	●	○	○	Leicht verschmutzte, gemischte Wäsche aus Baumwoll- und Synthetikfasern	1000	●	●	●	●
Synthetik	4/4,5/5	*zu 60	40	●	○	○	Synthetik oder Mischgewebe	1200	●	●	●	●
Quick 15 (2)	2	*zu 40	*	●	○	○	Baumwolle/Synthetik	1000	●	/	●	●
Erfrischen	1	/	/	/	/	/	Baumwolle/Synthetik	/	/	/	/	/
Baumwolle 20°C	8/9/10	/	/	●	○	○	Baumwolle	1000	●	/	●	●
Remote	/	/	/	/	/	/	/	/	/	/	/	/
Baum- wolle	8/9/10	*zu 90	40	●	○	○	Baumwolle	1400	●	●	●	●
Allergy- Care	8/9/10	*zu 90	60	●	○	○	Baumwolle/Synthetik	1000	●	●	●	●
Wolle	2/2,5/2,5	*zu 40	*	●	○	/	Maschinenwaschbare Wollsachen oder Wäsche mit hohem Wolleanteil	800	●	/	●	●
Schleu- dern	8/9/10	/	/	/	/	/	alle Textilien	1000	/	/	/	/
Eco 40 -60	8/9/10	/	/	●	○	○	/	/	●	/	/	/

\* Wasser wird nicht erwärmt.

1) Wählen Sie die Waschtemperatur 90°C nur bei speziellem hygienischem Bedarf.

2) Geben Sie weniger Waschmittel in die Maschine, da dieses Programm nur kurz arbeitet.

3) Keine oder geringe Menge Waschpulver.

Das Design und die technischen Daten können ohne vorherige Ankündigung zu Zwecken der Qualitätsverbesserung geändert werden.

Scannen Sie den QR-Code auf dem Energieetikett für Informationen zum Energieverbrauch.  
Der tatsächliche Energieverbrauch kann je nach örtlichen Gegebenheiten vom angegebenen abweichen.

 **Hinweis: Auto-Gewicht**

Ihre Maschine kann das Gewicht der Waschladung erkennen. Bei nur geringer Beladung werden Energie- und Wasserverbrauch sowie die Waschzeit bei bestimmten Programmen automatisch reduziert. Die Standardzeit für die Anzeige kann je nach Ladegewicht variieren, einschließlich des Programms „Smart, Mix, Synthetik, Baumwolle, Baumwolle 20°C, Eco 40-60“.

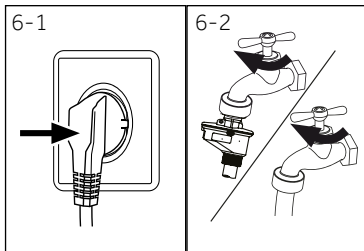

## 6.1 Stromversorgung

Schließen Sie die Maschine an eine passende Steckdose an (220 – 240 V Wechselspannung, 50 Hz – Abbildung 6-1). Schauen Sie sich auch den Abschnitt „Installation“ an (siehe P 29).

## 6.2 Wasseranschluss

- ▶ Überzeugen Sie sich vor dem Anschluss davon, dass das Wasser klar und sauber ist.
- ▶ Drehen Sie den Hahn auf (Abbildung 6-2).

## **i** Hinweis: Dichtigkeit

Vergewissern Sie sich vor dem Einschalten, dass kein Wasser an der Verschraubung von Hahn und Einlaufschlauch austritt. Drehen Sie dazu den Hahn auf.

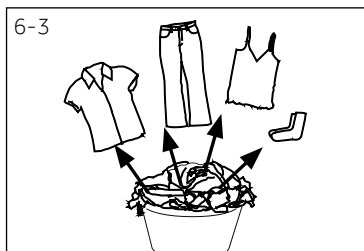

## 6.3 Wäsche vorbereiten

- ▶ Sortieren Sie die Wäsche nach Material (Baumwolle, Synthetik, Wolle oder Seide) und Verschmutzungsgrad (Abbildung 6-3). Beachten Sie die Hinweise auf den Pflegeetiketten.
- ▶ Trennen Sie weiße Textilien von der Buntwäsche. Waschen Sie bunte Textilien zunächst von Hand, vergewissern Sie sich, dass die Wäsche nicht verblasst oder ausfärbt.
- ▶ Leeren Sie alle Taschen (Schlüssel, Münzen usw.) und entfernen Sie allen Schmuck (z. B. Broschen).
- ▶ Textilien ohne Saum, empfindliche Feinwäsche und sehr fein gewobene Textilien (wie filigrane Gardinen) geben Sie in einen Wäschebeutel, damit nichts beschädigt wird. Allerdings sind bei solchen Textilien oftmals eher Handwäsche oder professionelle Reinigung die bessere Wahl.
- ▶ Schließen Sie Reißverschlüsse, Klettverschlüsse und Haken, achten Sie darauf, dass Knöpfe fest angenäht sind.
- ▶ Geben Sie empfindliche Gegenstände wie Wäsche ohne festen Saum, empfindliche Unterwäsche (Dessous) und kleine Gegenstände wie Socken, Gürtel, BHs usw. in einen Wäschebeutel.
- ▶ Falten Sie größere Textilien wie Bettwäsche, Bettdecken und dergleichen vor dem Waschen auseinander.
- ▶ Drehen Sie Jeans, bedruckte, mit Applikationen versehene sowie farbintensive Textilien „auf links“; waschen Sie solche Wäschestücke möglichst separat.



## VORSICHT!

Fremdkörper, insbesondere kleine Gegenstände mit scharfen Kanten (BH-Bügel oder Münzen) können Fehlfunktionen verursachen, Wäsche und das Gerät beschädigen.

## 6.6 Pflgetabelle

## Waschen

Waschbar bis zu 95°C  
normale HandhabungWaschbar bis zu  
60°C normale Hand-  
habungWaschbar bis zu 60  
°Cbehutsame Hand-  
habungWaschbar bis zu 40°C  
normale HandhabungWaschbar bis zu  
40°Cbehutsame  
HandhabungWaschbar bis zu  
40°Csehr behutsame  
HandhabungWaschbar bis zu 30°C  
normale HandhabungWaschbar bis zu  
30°Cbehutsame  
HandhabungWaschbar bis zu  
30°Csehr behutsame  
HandhabungHandwäsche  
max. 40°C

Nicht waschen

## Bleichen

Sämtliche Bleichver-  
fahren möglichNur Sauerstoff /  
kein Chlor

Nicht bleichen

## Trocknen

Wäschetrockner  
möglich normale  
TemperaturWäschetrockner  
möglich  
niedrige TemperaturNicht im Trockner  
trocknenAuf der Leine trock-  
nenFlach ausgelegt  
trocknen

## Bügeln

Bei maximaler Tem-  
peratur  
bis 200 °C bügelnBei mittlerer Tem-  
peratur  
bis 150°C bügelnBei niedriger Tem-  
peratur bis 110 °C  
ohne Dampf bügeln  
(Dampfbügeln kann  
schwere Beschädi-  
gungen verursachen)

Nicht bügeln

## Professionelle Textilpflege

Mit Tetrachloräthylen  
trocknenMit Kohlenwasser-  
stoffen trocknenNicht chemisch  
reinigenProfessionelle  
NassreinigungNicht professionell  
nassreinigen

Nicht alle diese Symbole werden im Menü der Maschine angezeigt.

## 6.4 Maschine beladen

- ▶ Geben Sie die Wäsche Stück für Stück in die Trommel.
- ▶ Nicht überladen. Beachten Sie die unterschiedliche maximale Beladung der einzelnen Programme! Daumenregel zur maximalen Beladung: Achten Sie auf einen Abstand von sechs Zoll (ca. 15 cm) zwischen Ladung und der Trommeloberseite.
- ▶ Schließen Sie die Gerätetür vorsichtig. Achten Sie dabei darauf, dass kein Wäschestück eingeklemmt wird.

## 6.5 Waschmittel wählen

- ▶ Die Waschleistung hängt maßgeblich von der Qualität des Waschmittels ab.
- ▶ Verwenden Sie nur ausdrücklich für Waschmaschinen geeignete Waschmittel.
- ▶ Nutzen Sie bei Bedarf spezielle Waschmittel, zum Beispiel für Synthetik oder Wolle.
- ▶ Siehe Tipps für Reinigungsmittelaufkleber auf der Arbeitsplatte.
- ▶ Verwenden Sie keine chemischen Reinigungsmittel wie Trichloräthylen und ähnliche Produkte.

### Optimales Waschmittel wählen

Programm	Waschmitteltyp				
	Universal	Buntwäsche (Color)	Feinwäsche/Seide	Spezial	Weichspüler
Smart	F/P	F/P	–	–	○
Mix	F	F/P	–	–	○
Synthetik	–	F/P	–	–	○
Quick 15'	F/P	F	–	–	○
Erfrischen	–	–	–	–	–
Baumwolle 20°C	F/P	F/P	–	–	○
Remote 	F/P	F/P	–	F	–
Baumwolle	F/P	F/P	–	–	○
Allergy Care	F/P	F/P	–	–	○
Wolle	–	–	F/P	F/P	○
Schleudern	–	–	–	–	–
Eco 40 -60	F/P	F/P	–	–	○

F = Flüssig-/Gelwaschmittel

P = Pulverwaschmittel

○ = Optional

– = nein

Wenn Sie Flüssigwaschmittel verwenden, sollten Sie auf die Zeitverzögerung verzichten.

Wir empfehlen:

- ▶ Pulverwaschmittel: 20 – 90°C\* (am besten: 40 – 60 °C)
- ▶ Color-Waschmittel: 20 – 60°C (am besten: 30 – 60 °C)
- ▶ Woll-/Feinwaschmittel: 20 – 30°C (=optimal:)

\* Wählen Sie die Waschtemperatur 90 °C nur bei speziellem hygienischem Bedarf.

\* Wenn Sie eine Wassertemperatur von 60°C oder höher wählen, empfehlen wir Ihnen, weniger Reinigungsmittel zu verwenden. Bitte verwenden Sie das spezielle Desinfektionsmittel, das für Baumwolle oder synthetische Stoffe geeignet ist.

\* Es ist besser, Waschmittelpulver mit wenig oder ohne Schaum zu verwenden.

## 6.6 Waschmittel einfüllen

1. Ziehen Sie die Waschmittelschublade heraus.
2. Geben Sie die gewünschten Mittel in die passenden Fächer (Abb. 6-4).
3. Schieben Sie die Waschmittelschublade wieder sorgfältig zu.

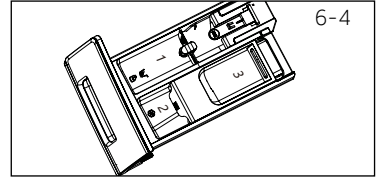

### **i** Hinweis:

- ▶ Entfernen Sie vor dem Waschgang sämtliche Waschmittelreste aus der Waschmittelschublade.
- ▶ Übertreiben Sie es nicht mit Waschmittel oder Weichspüler.
- ▶ Orientieren Sie sich an den Angaben auf der Waschmittelpackung.
- ▶ Füllen Sie das Waschmittel immer erst kurz vor Beginn des Waschgangs ein.
- ▶ Konzentrierte Flüssigwaschmittel sollte zunächst vor der Hinzugabe mit etwas Wasser verdünnt werden.
- ▶ Am besten geben Sie Flüssigwaschmittel in eine Dosierkugel, die direkt mit der Wäsche in die Trommel gelegt wird.
- ▶ Verwenden Sie kein Flüssigwaschmittel, wenn die Funktion „Delay“ ausgewählt ist.
- ▶ Wählen Sie die Programmeinstellungen sorgfältig gemäß den Angaben auf sämtlichen Pflegeetiketten und in der Programmtabelle.

## 6.7 Maschine einschalten

Berühren Sie die Power-Taste, um das Gerät einzuschalten (Abb. 6-5). Die LED an der „Start-/Pause“-Taste beginnt zu blinken.

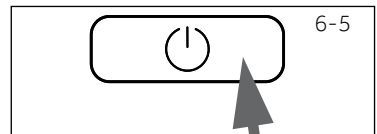

## 6.8 Programm wählen

Damit Ihre Wäsche stets perfekt sauber wird, wählen Sie ein Waschprogramm, das zum Wäschetyp und zum Verschmutzungsgrad passt.

Drehen Sie den Programmauswahlknopf (Abb. 6-6) zur Auswahl des richtigen Programms. Die LED zum Programm leuchtet auf, die Standardeinstellungen werden angezeigt.

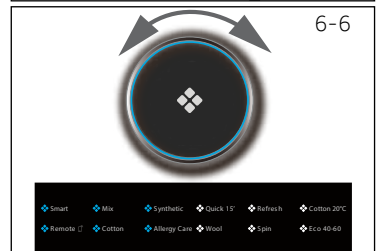

### **i** Hinweis: Geruchs-beseitigung

Vor dem ersten Einsatz empfehlen wir, das Programm „BAUMWOLLE+90 °C+600 U/ min“ mit ein wenig Waschmittel im Waschmittelfach (Fach 2), jedoch komplett ohne Wäsche durchlaufen zu lassen. Alternativ können Sie auch ein spezielles Maschinenreinigungsmittel verwenden, um den typischen „Neugerätgeruch“ zu beseitigen.

## 6.9 Individuelle Einstellungen vornehmen

Wählen Sie die gewünschten Optionen und Einstellungen (Abb. 6-7); lesen Sie dazu unter „BEDIENFELD“ nach.

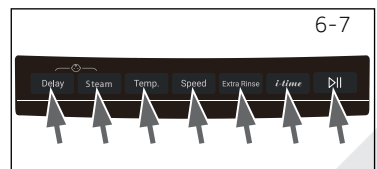

6-8



## 6.10 Waschprogramm starten

Berühren Sie die „Start-/Pause“-Taste (Abbildung 6-8), um zu starten. Die LED an der „Start-/Pause“-Taste hört auf zu blinken und leuchtet dauerhaft. Das Waschprogramm beginnt mit den vorgegebenen Einstellungen. Änderungen sind erst nach Abbrechen des Programmes möglich.

## 6.11 Waschprogramme unterbrechen/abbrechen

Zum Unterbrechen eines laufenden Programms tippen Sie kurz auf die Start-/Pause taste. Die LED über der Taste beginnt zu blinken. Zum Fortsetzen drücken Sie die Taste noch einmal.

So brechen Sie ein laufendes Programm ab und heben alle individuellen Einstellungen auf:

1. Berühren Sie die „Start-/Pause“-Taste, um das laufende Programm abzubrechen.
2. Berühren Sie ca. 2 Sekunden lang die "Power"-Taste, um das Gerät auszuschalten.
3. Berühren Sie die "Power"-Taste, um das Gerät einzuschalten, führen Sie das Programm „Schleudern“ aus und dann „keine Geschwindigkeit“ (die Geschwindigkeitslichter sind aus), um das Wasser abzulassen.
4. Nachdem Sie das Programm geschlossen haben, um das Gerät neu zu starten, wählen Sie ein neues Programm und starten Sie es.

## 6.12 Nach dem Waschen



### Hinweis: Türsperre

- ▶ Aus Sicherheitsgründen bleibt die Gerätetür beim Waschen verriegelt und kann nicht geöffnet werden. Die Gerätetür lässt sich erst nach Programmende sowie nach dem Abbruch eines Programms öffnen (schauen Sie sich die obige Beschreibung an).
- ▶ Bei hohem Wasserstand, hoher Wassertemperatur sowie beim Schleudern lässt sich die Gerätetür nicht öffnen – **Loc I** erscheint im Display.

1. Zum Abschluss des Waschprogramms erscheint **End** im Display.
2. Die Maschine schaltet sich automatisch ab.
3. Nehmen Sie die Wäsche so schnell wie möglich aus der Maschine, damit sie nicht verknittert.
4. Drehen Sie die Wasserzufuhr ab.
5. Ziehen Sie den Netzstecker aus der Steckdose.
6. Öffnen Sie die Gerätetür, damit sich keine unangenehmen Gerüche bilden. Lassen Sie die Gerätetür immer etwas offen stehen, wenn Sie die Maschine nicht benutzen.



### Hinweis: Bereitschaftsmodus/Energiesparmodus

Die eingeschaltete Waschmaschine stellt sich in den Standby-Modus, wenn sie nicht innerhalb von 2 Minuten nach der Auswahl des Programms bzw. nach Programmende aktiviert wird. Das Display schaltet sich ab. So können Sie Energie sparen. Zum Aufwecken der Maschine aus dem Bereitschaftsmodus berühren Sie die „Power“-Taste.

## 6.13 Aktivieren oder Deaktivieren des Signaltons

Sie können das Tonsignal bei Bedarf auch abschalten:

1. Schalten Sie das Gerät ein.
2. Wählen Sie das MIX-Programm.
3. Berühren Sie gleichzeitig ca. 3 Sekunden lang die Tasten „Steam“ und „Speed“. **bEEP OFF** erscheint im Display, Tonsignale sind nun abgeschaltet.

Wenn Sie die Tonsignale wieder einschalten möchten, halten Sie die beiden Tasten noch einmal gleichzeitig gedrückt. **bEEP on** erscheint im Display.